

ГТБВ.433644.010ГЧ

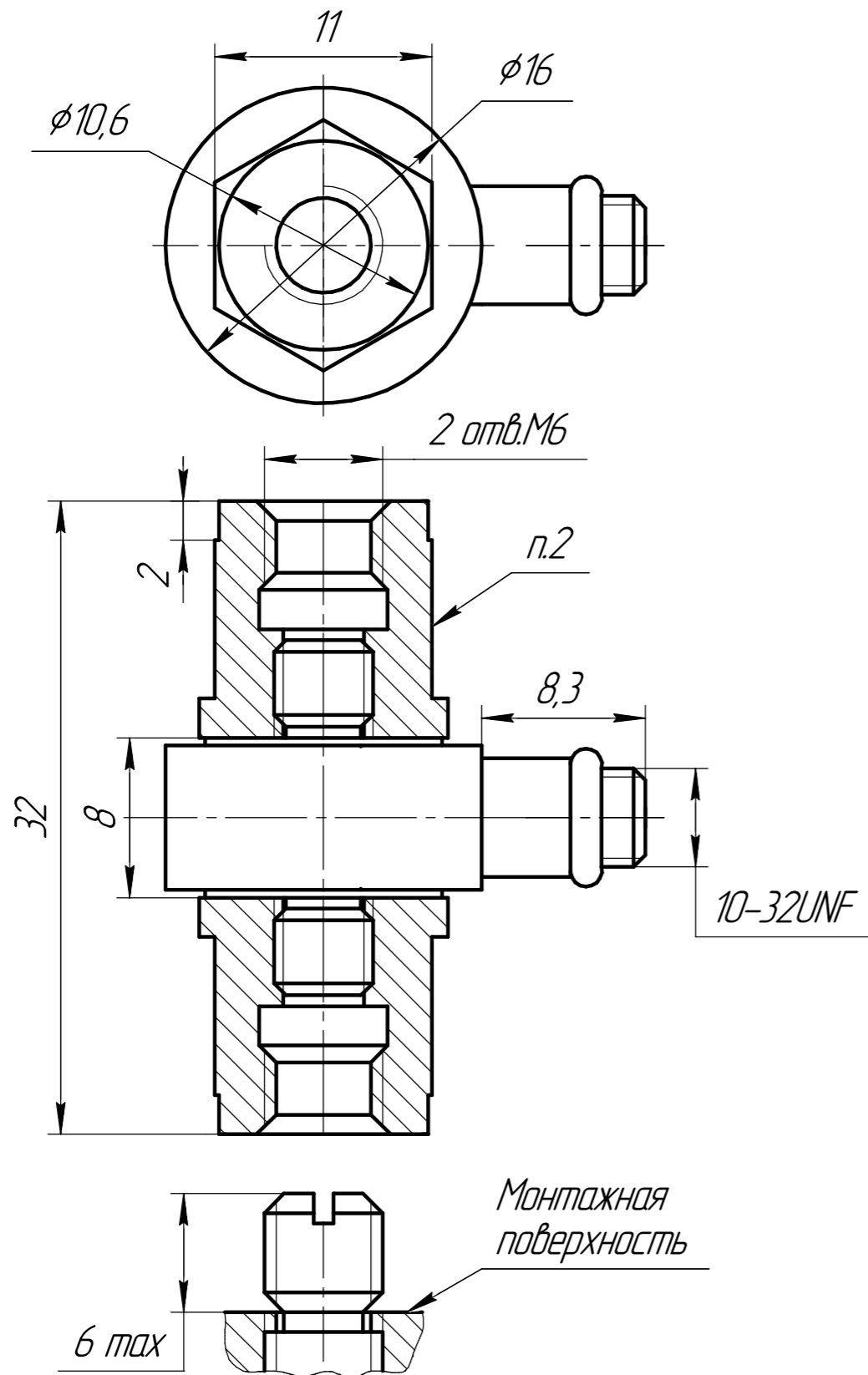

Обозначение	Наименование	Чувствительность, пКл/Н
ГТБВ.433644.010	4С102НВ-2,5	4
ГТБВ.433644.010-01	4С102НВ-25	2

- 1 Монтажные поверхности должны иметь неплоскостность не более 0,03 мм и шероховатость не хуже Ra2,5.
- 2 Не прикладывать крутящий момент к верхнему шестиграннику при закреплении датчика.
- 3 Рекомендуемый момент затяжки 3 – 7Нм.

ГТБВ.433644.010ГЧ							
Изм.	Лист	№ докум.	Подп.	Дата			
Разраб.	Скобеев						
Проб.	Новосёлов						
Т.контр.							
Н.контр.							
Утв.	Курпичёв						
Датчик силы 4С102НВ-XX Габаритный чертёж					Лит.	Масса	Масштаб
							2,5:1
					Лист	Листов	1
					ООО "ГТ Лаб"		

Перв. примен.

Справ. №

Подп. и дата

Инд. № дораб.

Взам. инв. №

Подп. и дата

Инд. № подл.